

# 粉料半自动 吨包机-产品介绍

---

**广州恒尔电子设备有限公司**

GUANGZHOU HENLL ELECTRONIC EQUIPMENT CO., LTD.

地址:广州市番禺区沙头街道汀根村大板工业区一街3号

网址: <http://www.henll.cn>



# 目录 CONTENTS

01

企业概况

02

产品介绍

03

产品选型

04

服务模式

**HENLL恒尔**  
— ELECTRONICS —

PART 01

# 企业概况





# 企业概况

## 广州恒尔电子有限公司

成立于2010年坐落在广州市番禺区。是首批为适应国家号召布局智能制造产业的高新技术企业，连续五年被评为广东省重合同守信用企业。公司集研发、制造、销售、服务为一体，是一家专注于做包装线，物流线，装卸线领域的工业智能化综合部服务平台。公司长年都在研究粉体及颗粒大袋（5-50Kg）、吨袋（100-1000Kg）的自动包装技术，尤其在超细粉物料的自动包装线方面积累了丰富的经验。公司产品涵盖了自动输送、自动配料、自动包装、自动封口、自动开装箱、出货自动捆扎缠绕、码垛、自动装卸车等。



**8000** m<sup>2</sup>

厂房制造面积

**1000**套

已产能1000多套

**5**年

连续被评为重合同守信用企业

**20**多种

现代化加工设备

**60**多项

专利荣誉证书



# 荣誉资质

## 2010-2013

- ▶公司在广州市番禺区南村镇正式成立，占地面积3000平。
- ▶自主研发国内第一台脱气式螺旋包装机，并首创脱气包装概念，从此脱气包装已成为行业内专业术语。

## 2014-2017

- ▶年首创大米行业专用给袋式包装机械
- ▶首创饲料行业专用饲料生产用油控制系统，并广泛应用于海大集团国内外工厂。

## 2018-2021

- ▶获全国3.15诚信企业称号
- ▶获得广东省高新技术产品证书
- ▶被评为AAA级全国质量服务诚信示范单位
- ▶通过GB/T 19001 2016/ISO9001:2015 标准
- ▶被评为全国重合同守信用信誉企业
- ▶获粉体行业奖项评选“最受关注品奖”
- ▶首个吨包箱式真空封口机，填补了吨包抽真市场的空白

## 2022-2023

- ▶公司搬迁至广州市番禺区沙头街，面积8000方米
- ▶河南省济源市商务局局长赵寒冬携领导班子莅临我司参观考察。
- ▶河南省开封市领导班子莅临我司参观考察。
- ▶广东省广州市领导班子莅临我司参观考察。



# 荣誉资质



- 2016年04月 含油饲料的生产系统及油量控制系统
- 2016年05月 一种脱气桶和包装机
- 2018年02月 一种超细粉大容量脱气包装机
- 2018年02月 真空包装机的压力控制系统及超细粉真空包装机
- 2018年02月 超细粉包装缓冲搅拌桶及超细粉包装机
- 2018年02月 自动包装机的给袋装置及自动包装机
- 2018年03月 自动包装机的夹送装置及自动包装机
- 2018年03月 自动包装机的进料装置及自动包装机
- 2018年03月 自动包装机的取袋装置及自动包装机

- 2018年03月 自动包装机的热封装置及自动包装机
- 2019年12月 一种多级真空抽真空装置
- 2019年05月 一种自动运行生产车
- 2019年05月 一种双螺旋多变速输送机
- 2019年05月 一种抽真空给袋吸立装置
- 2019年05月 一种高密封主轴组件
- 2019年05月 一种超细粉料脱气下料口装置
- 2019年05月 一种电动动伸倒缩阀门装置

- 2022年03月 颗粒包装机的热封装置及自动包装机
- 2022年12月 一种多级真空泵推车
- 2022年01月 一种翻板阀门装置
- 2022年09月 一种分段式水平双螺旋输送机
- 2022年09月 一种负压除尘装置
- 2022年11月 一种高密封主轴组件
- 2022年05月 一种颗粒料脱气下料口装置
- 2022年05月 一种气动伸缩插板阀门装置

PART 02

# 产品介绍





# 产品优势



## 高效率

公司的包装机在设计上充分考虑了生产效率，确保在单位时间内完成更多的包装任务。

## 精准度高

恒尔电子的包装机采用先进的控制系统和高精度传感器，保证了产品的精准度和一致性



## 灵活性

公司的包装机可根据客户的具体需求进行定制，以满足不同行业 and 产品的包装要求。

## 安全环保

恒尔电子在生产过程中严格遵守环保法规，确保包装设备的安全、环保和可持续发展







# 粉料半自动吨包机系列



吊钩秤式吨包装机



上称重式吨包装机

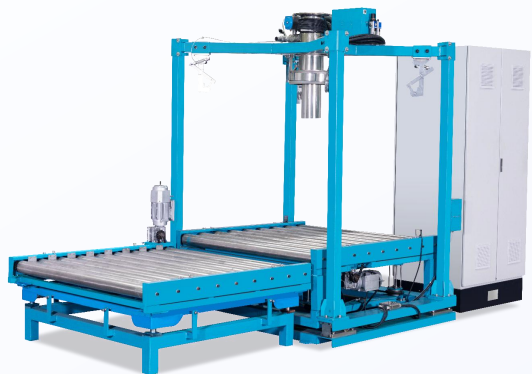

简易下称重吨包机



下称重式吨包装机

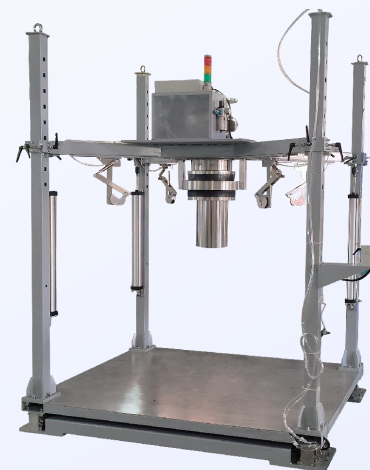

简易吨包机



## 产品介绍

# 粉料半自动吨包机

### 设备概况:

恒尔十多年来，在超细粉料包装设备不断研发探索，经过多次改良，针对大量粉体，如细粉、超细粉和高附着力粉料，提供精密定量称量和包装，满足易扬尘和高精度包装要求的核心技术集成包装设备。恒尔设备规格齐全，适用广泛，使用寿命长等优势，在国内外受到了广大客户的广泛好评。

### 分类列表:

型号	产品名称	包装重量
HEFDZ 1000	吊钩秤式吨包装机 ▶有外框.整机出厂	300-1000 KG
HEFXZ 1000	下称重式吨包机 ▶有外框.整机出厂	
HEFJZ 1000	减重式吨包机 ▶有外框.整机出厂	
HEFSZ 1000	上称重吨包机 ▶有外框.整机出厂	
HEFXQ 1000	下称重式吨包装机 ▶无外框，半成品可增加功能及组线使用	
HEFXJ 1000	简易吨包装机 ▶无外框，简单结构无法增加功能及配线	



## 产品介绍

# 粉料半自动吨包机

### 设备概况:

恒尔十多年来，在超细粉料包装设备不断研发探索，经过多次改良，针对大量粉体，如细粉、超细粉和高附着力粉料，提供精密定量称量和包装，满足易扬尘和高精度包装要求的核心技术集成包装设备。恒尔设备规格齐全，适用广泛，使用寿命长等优势，在国内外受到了广大客户的广泛好评。

### 分类列表:

型号	产品名称	包装重量
HEFDZ 1000	吊钩秤式吨包装机 ▶有外框.整机出厂	300-1000 KG
HEFXZ 1000	下称重式吨包机 ▶有外框.整机出厂	
HEFJZ 1000	减重式吨包机 ▶有外框.整机出厂	
HEFSZ 1000	上称重吨包机 ▶有外框.整机出厂	
HEFXQ 1000	下称重式吨包装机 ▶无外框，半成品可增加功能及组线使用	
HEFXJ 1000	简易吨包装机 ▶无外框，简单结构无法增加功能及配线	



# 产品介绍-研发目的

## 粉体包装设备行业现状

随着企业生产的发展和制造水平的提高，对于物料包装需求也发生了很大变化。目前常见的包装设备已经无法满足包装需求。超细粉体包装设备行业普遍出现以下问题：包装误差过大，精度波动过大；生产过程中，粉尘浓度高，环境污染严重；生产过程中，物料漏失严重，导致大量物料浪费；装袋后，复秤操作复杂繁琐，耗费大量人力；装袋后，物料含气量大，需要二次拆包排气处理等等。

恒尔深耕粉体包装设备行业多年，专业为客户提供粉体自动化包装解决方案，有效解决超细粉体包装难题。助力企业提高生产效率，降低人工成本。

-01-

### 胀袋&不易码垛

由于超细粉物料体积小，表面积增大。物料中含有大量气体。如果不脱气处理容易造成包装后的胀袋，破袋，以及码垛后容易倒包等问题。

-02-

### 费料&生产效率低

材料成本高，包装机精度不够造成物料浪费，需要大量人工干预，加大了员工的工作强度，生产效率低，人工成本居高不下。

-03-

### 粉尘浓度大环境差

由于物料比重轻，如未经脱气直接下料，过程中会扬起大量粉尘，使得生产环境污染较重。对工厂的管理以及员工身心健康均有不同程度影响。

-04-

### 称重精度差

流动性过强的粉体包装时冲料导致计量不准；而物料流动性差粉体包装时容易产生堆角，两者均能影响成品的重量



## 产品介绍

# 吊钩秤式吨包装机

HEFDZ-1000

该设备适用于大规格吨袋包装物料的称重、包装。能自动完成称重计量、物料充填、除尘、气囊夹袋、自动脱袋等工作，自动化程度高、包装精度高，包装速度可调节，广泛适用于矿产、磷酸铁锂、碳酸锂、三元材料、石墨粉、正极、负极新能源材料、粮食、饲料等行业，尤其适用于易流动或流动性极差的粉粒状物料的吨包包装。

### 产品特点：

1. 包装机缓冲仓采用称重料仓管控来料，料位准确。
2. 称重结构独立性强，不受前后因素干扰。
3. 采用专用脱气、排气装置，保证物料填充密实度及大幅减少粉尘。
4. 内部结构均做处理，避免掉落异物的风险。
5. 挂袋/夹袋平台可调高度，适用不同包装规格。
6. 气囊式夹袋机构，通用高压空气将胶质气囊充鼓，与外圈形成密封结构，杜绝物料在下料过程中跑冒粉尘及防止异物混入。
7. 下料管与夹袋器中间有一层气路通道。

注：a、套袋后可实现鼓风吹袋功能（选配）； b、在下料过程和取袋前可实现脉冲除尘功能。





# 产品特点

脱气式充填结构

01  
专利

充填高精度保证

03  
品质

杜绝漏料

05  
节省



02  
专业

止漏机构

04  
实用

提高物料堆积密度



## 吊钩秤系列分类

### 吊钩秤式吨包装机

HEFDZ-1000

整机出厂，有外框。

多场景应用,按需定制



根据用户生产线前端工艺，物料情况及使用环境，按不同下料方式可分为**五大类机型**。其它特殊情况可按需定制。

01

超细粉脱气式螺旋吊钩秤吨包机  
HEFDZ-1000T

02

水平双螺旋吊钩秤吨包装机  
HEFDZ-1000S

03

电磁震动吊钩秤吨包装机  
HEFDZ-1000C

04

旋转阀吊钩秤吨包装机  
HEFDZ-1000X

05

弧形阀吊钩秤吨包装机  
HEFDZ-1000H



# 适用范围、工艺流程

- 1 超细粉粉类物料
- 2 干燥物料
- 3 含气量大物料
- 4 比重轻物料
- 5 易起尘物料
- 6 高价值物料

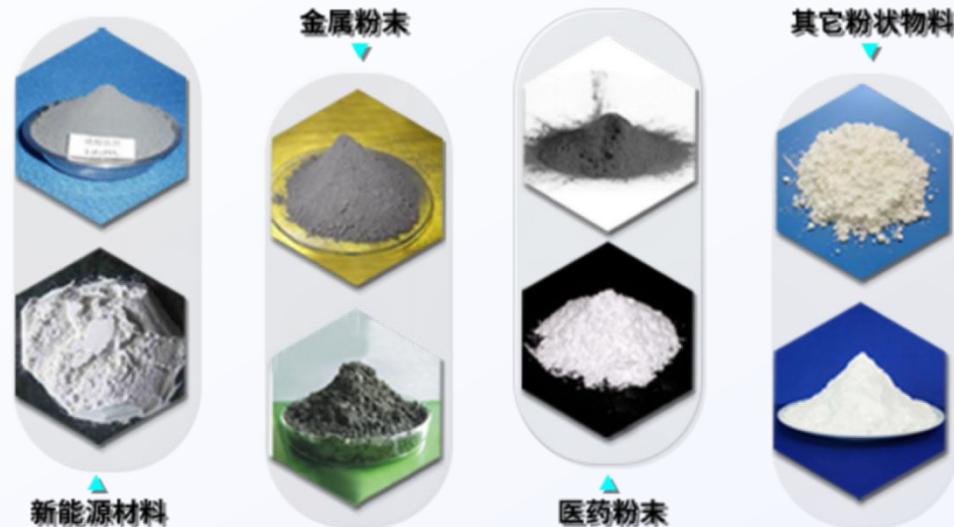

## 工艺流程 PROCESS







## 组合应用

### 吊钩秤式吨包装机+ 超细粉吨包箱式真空封口机

该组合是通过移动输送滚筒线，将充填物料后的吨包输送至吨包**半自动箱式真空封口机**，进行吨包充填物料后的快速**抽真空及定型封口**。解决了人工移袋及吨包抽真空封口的难题。大幅度降低了人工的劳动强度及提高生产效率。





# 产品结构

## 除尘机构

除尘回收负压罩收集微量浮尘，实现充填过程无尘

## 下料螺旋

脱气装置去除细粉中空气，保证物料填充后密实度，减少物料沉淀工序

## 夹袋机构

气囊式夹袋机构，杜绝物料在下料过程中跑冒粉尘及防止异物混入

## 输送滚筒

用于充填后吨袋的输出或连接下一工序，降低人工劳动强度

## 下料仓

包装机缓冲仓采用称重料仓管控来料，料位准确

## 升降机构

根据物料充填情况，自动上下升降提高吨袋到下料机构高度，抑制扬尘

## 控制柜

专业工业级控制柜。

## 复称系统

自动复称，检验包装精度，提高包装品质

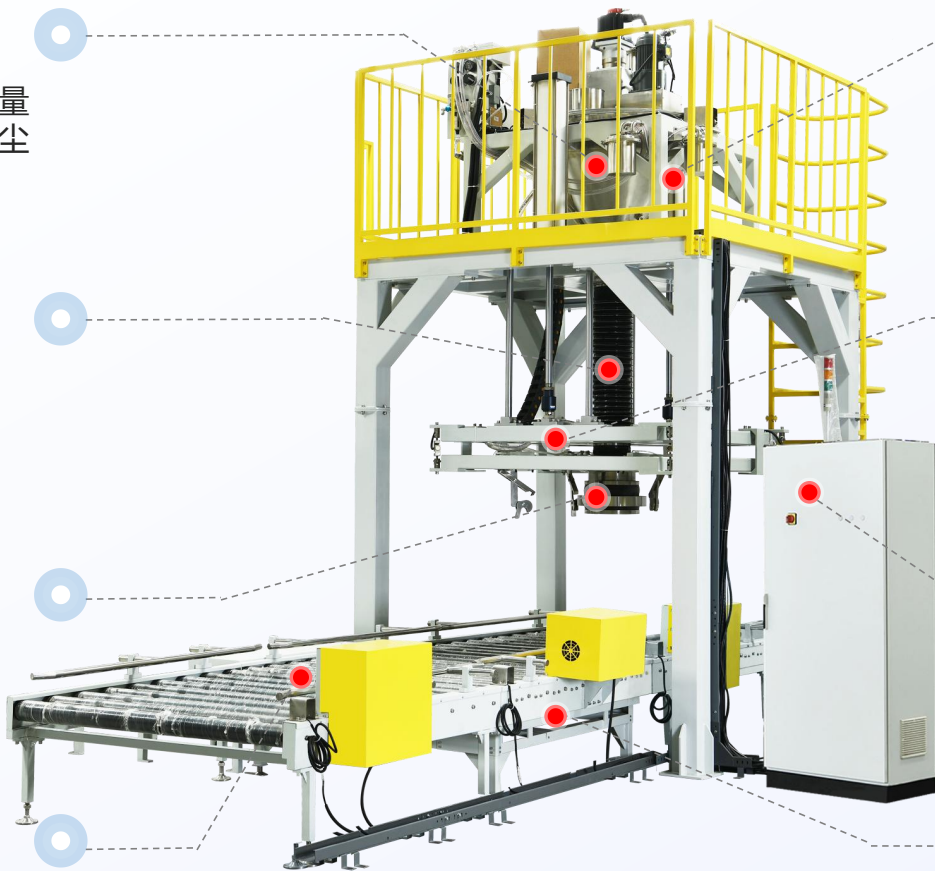

吊钩秤式吨包装机 HEFDZ-1000



# 产品核心-脱气筒结构及原理

## 专用脱气装置

专利号：ZL 201620413233.9

广州恒尔电子有限公司超细粉半自动定量包装机核心技术产品，在2012年研发成功，成为**国内第一台脱气式螺旋包装机**，开创了脱气包装新概念，引领了包装设备技术新方向，并让脱气包装成为行业设备专业配套及行业术语。



型号：HEFDZ 1000T

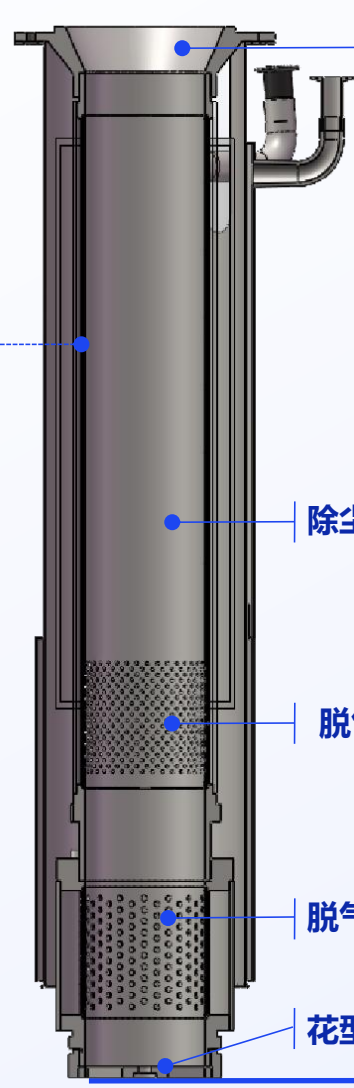

脱气筒连接法兰，密封性强，不漏粉，易安装

**描述：**脱气A段作用是脱去物料内部的气体；  
脱气B段作用是非工作状态下锁料，防止物料掉落  
注意AB段管路大小不一样，A大B小.该脱气装置可以将超细粉物料中所含的空气排出，可以保证出料口的物料以团簇状态充填到袋子中，粉尘将大幅度减少，袋中可装入更多物料。

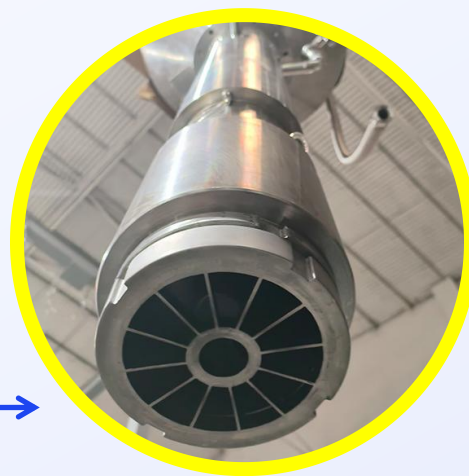



# 线图尺寸

## 吊钩秤式吨包装机 HEFDZ-1000

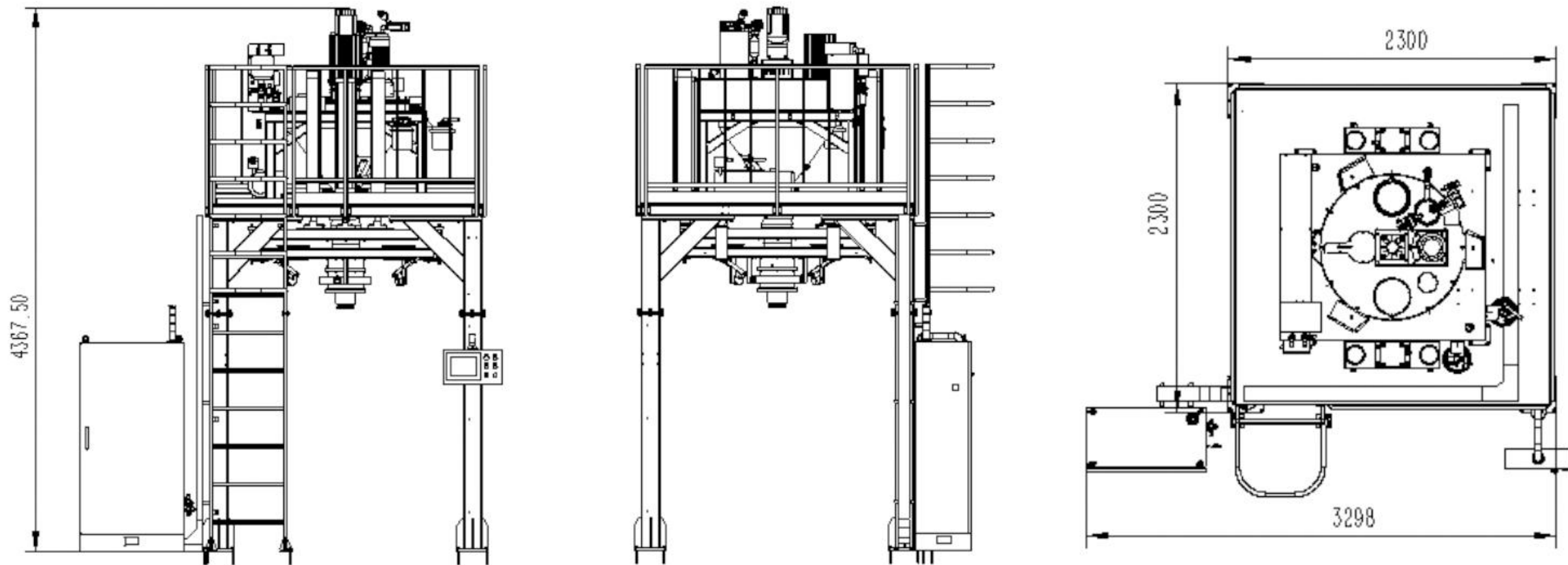

三视图



# 应用实例-现场实拍

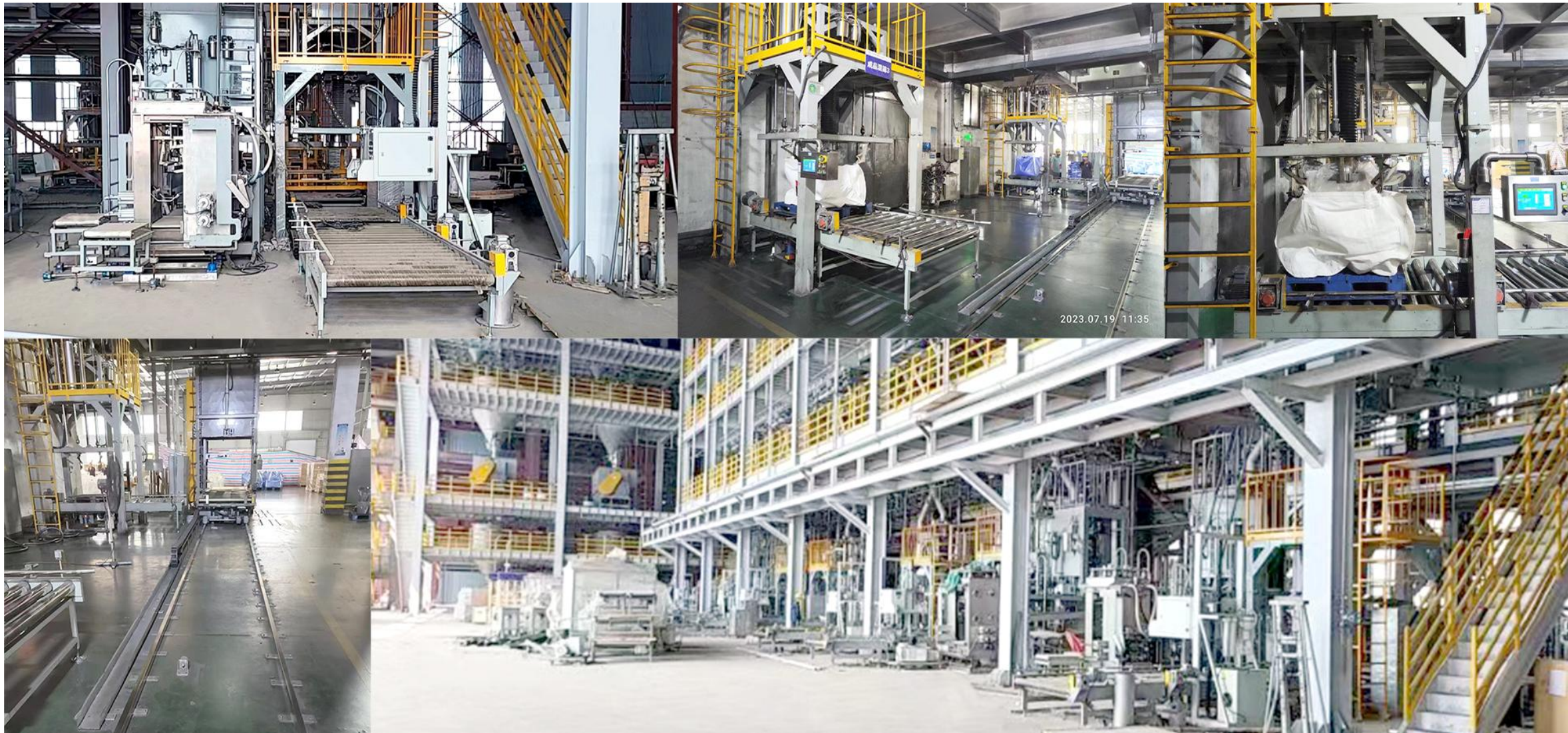

PART 03

# 产品选型





# 上称重.下称重.简易吨包机概况



## 上称重式吨包机

HEFSZ-1000

超细粉脱气式螺旋上称重式吨包装机，主要区别为称重方式是以机头料仓为基准。称重计量以料仓内物料重量满足要求后再通过下料机构充填物料。

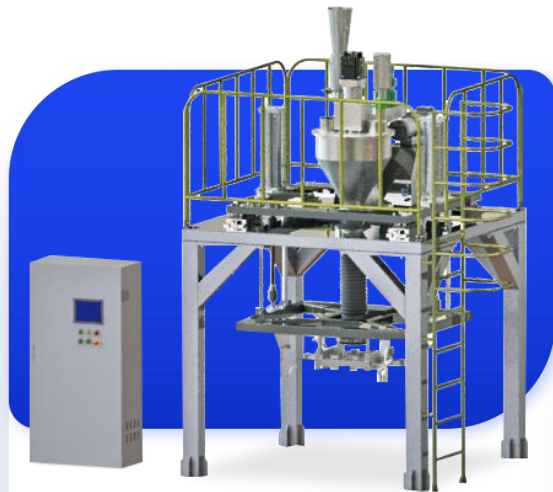

## 下称重式吨包机

HEFXZ-1000

区别于上称重方式，下称重吨包机是通过物料充填后，对吨包袋内物料的称重计量，当满足要求后停止下料。称重传感器位于吊钩挂袋机构。



## 简易下称重式吨包装机

HEFXQ-1000

简易下称重吨包机主要针对于吨包的快速充填，无需脱气的物料。结构简单，占用空间小，操作方便等特点。可根据实际情况与其它机构组成简单吨包生产线。



## 简易吨包装机

HEFXJ-1000

简单化结构，无外框，不可增加功能与配线。



# 上称重式吨包机分类

## 上称重式吨包装机

HEFSZ-1000

整机出厂，有外框。

### 多场景应用,按需定制



根据用户生产线前端工艺，物料情况及使用环境，按不同下料方式可分为**四大类机型**。其它特殊情况可**按需定制**。

01

超细粉脱气式螺旋上称重式吨包机  
HEFSZ-1000T

02

水平双螺旋上称重式吨包装机  
HEFSZ-1000S

03

旋转阀上称重式吨包装机  
HEFSZ-1000X

04

弧形阀上称重式吨包装机  
HEFSZ-1000H





# 下称重式吨包机分类

## 多场景应用,按需定制

根据用户现场实际情况选择不同的下料方式机型。  
如有其它特殊情况可按需定制。

### 下称重式吨包装机

HEFSZ-1000

整机出厂，有外框。

- 01、超细粉脱气式螺旋下称重吨包装机 - HEFXZ-1000T
- 02、水平双螺旋下称重吨包装机 - HEFXZ-1000S
- 03、电磁震动下称重吨包装机 - HEFXZ-1000D
- 04、旋转阀下称重吨包装机 - HEFDZ-1000X
- 05、弧形阀下称重吨包装机 - HEFDZ-1000H

### 下称重式吨包装机

HEFSQ-1000

无外框，半成品可增加功能及组线使用

- 01、超细粉脱气式螺旋下称重吨包装机 - HEFXQ-1000T
- 02、水平双螺旋下称重吨包装机 - HEFXQ-1000S
- 03、电磁震动下称重吨包装机 - HEFXQ-1000D
- 04、旋转阀下称重吨包装机 - HEFXQ-1000X
- 05、弧形阀下称重吨包装机 - HEFXQ-1000H



# 简易吨包机分类

## 多场景应用,按需定制

根据用户现场实际情况选择不同的下料方式机型。  
如有其它特殊情况可按需定制。

### 减重式吨包装机

HEFJZ-1000

整机出厂，有外框。

- 01、超细粉脱气式螺旋减重秤吨包装机  
HEFJZ-1000T

### 简易吨包装机

HEFXJ-1000

无外框，半成品可增加功能及组线使用

- 01、脱气式螺旋下料简易式吨包装机 - HEFXJ-1000T
- 02、水平双螺旋下称重简易式吨包装机 - HEFXJ-1000S
- 03、电磁震动下称重简易式吨包装机 - HEFXJ-1000C
- 04、旋转阀下称重简易式吨包装机 - HEFXJ-1000X
- 05、弧形阀下称重简易式吨包装机 - HEFXJ-1000H



# 产品结构

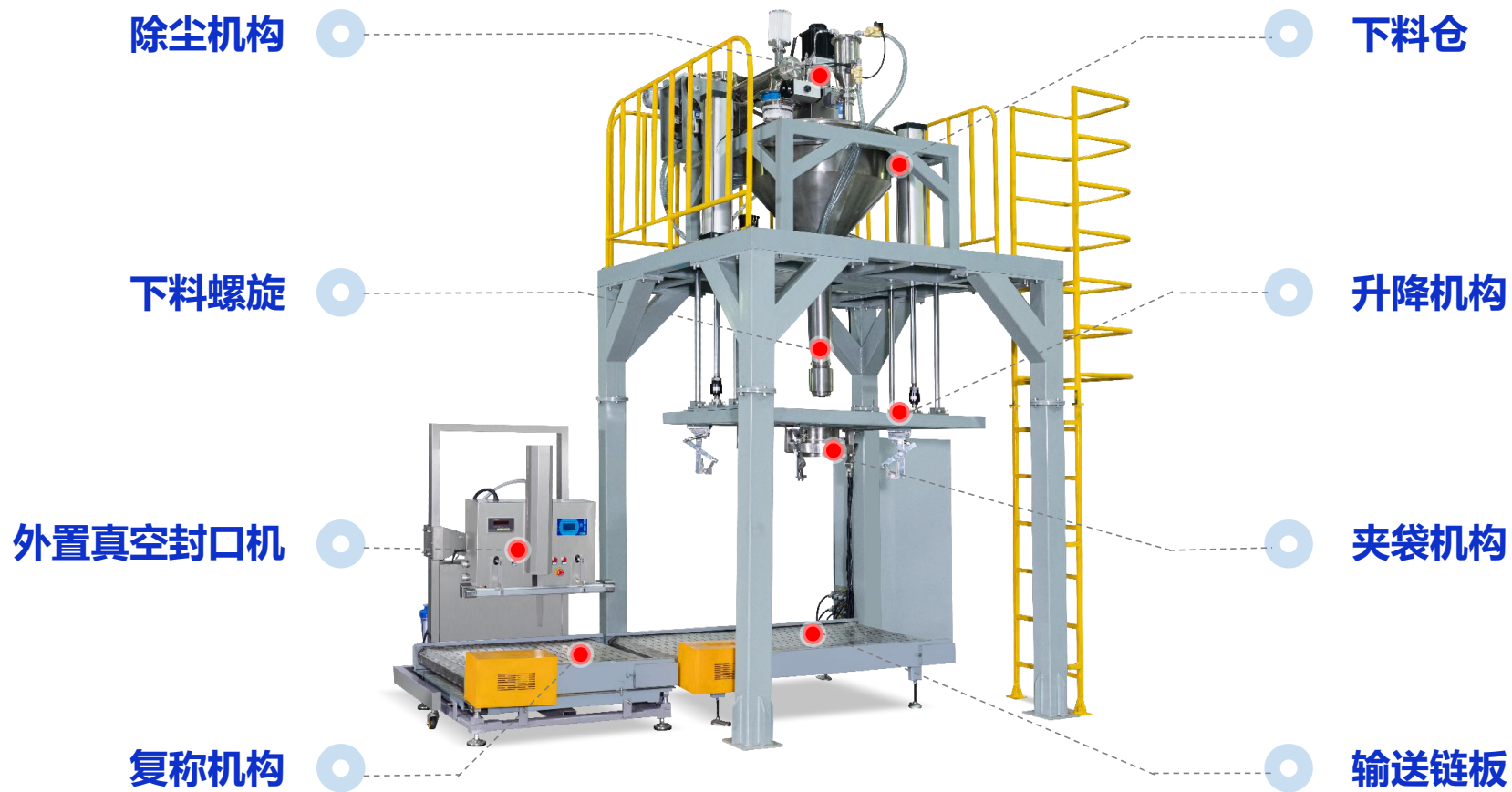

超细粉上称重式吨包机 HEFSZ-1000



# 产品结构

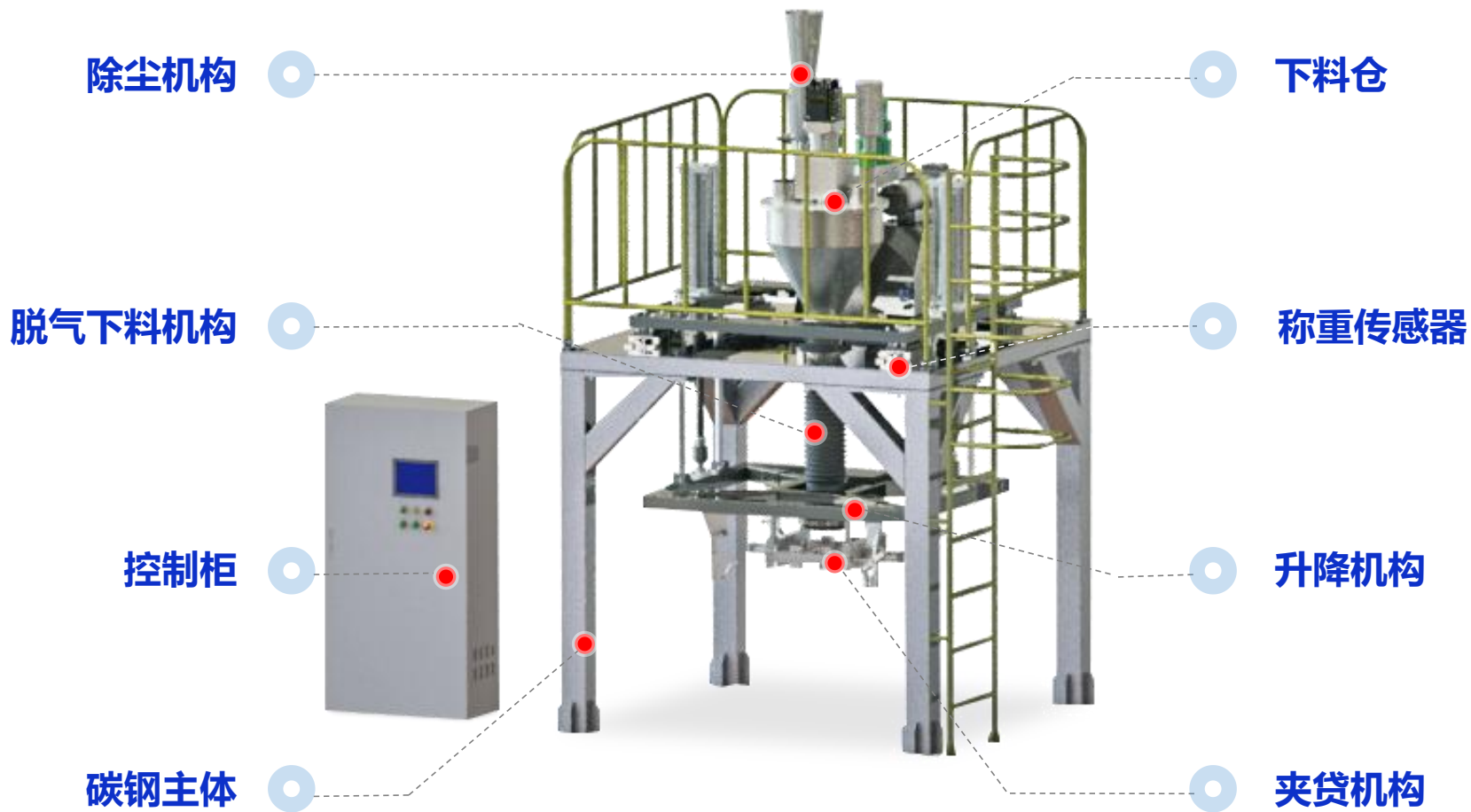

超细粉下称重式吨包机 HEFXZ-1000



# 产品结构

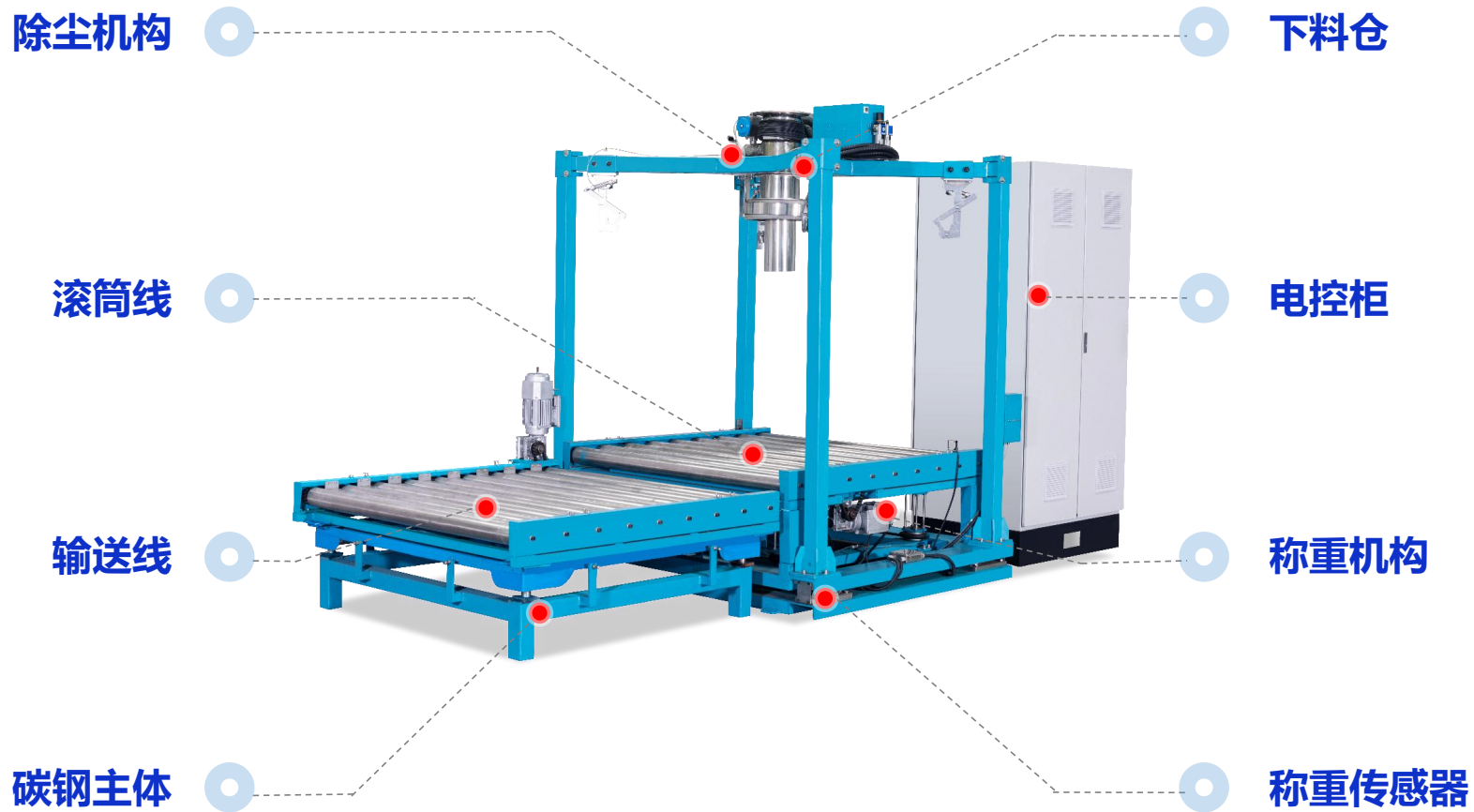

下称重式简易吨包装机 HEFXQ-1000

PART 04

# 服务模式





## 一切为了让您更省心

面对客户公司采用内部最核心的三大服务体系,根据不同客户的特点和需求,组建专家团队为客户提供满意的解决方案,这也是大企业选择我们的关键。

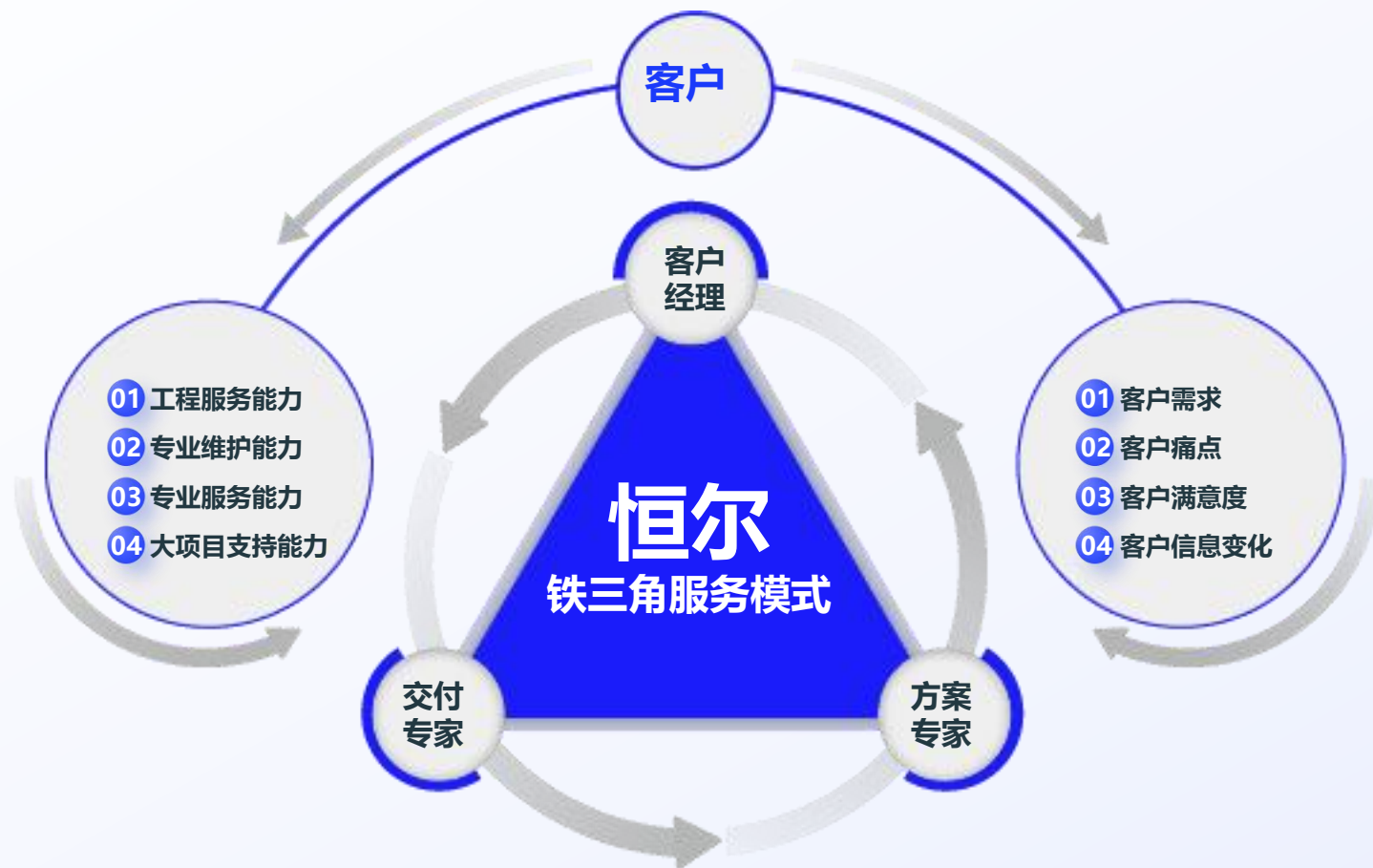



# 服务体系

项目	传统售前服务	恒尔售前服务
了解工艺	⊖ 内部资料不支持预览	⊕ 支持预览让您放心
工艺流程图	⊖ 不提供	⊕ 提供详尽的工艺流程图
初步流程图	⊖ 保密初步布置图	⊕ 支持初步布置图的预览
三维图 1:1	⊖ 不提供三维图	⊕ 提供 1:1 真实还原三维图

项目	传统售中服务	恒尔售中服务
展示实际效果	⊖ 不提供	⊕ 1:1 运行线& 对比展示区

项目	传统售后服务	恒尔售后服务
高资历服务	⊖ 经验匮乏服务形式单一	⊕ 经验 20 年可远程服务







# 服务体系



## 8大完善项目服务

01

全流程形成工作闭环

## 72小时极速响应

02

全天候为您服务

## 24小时省内到达

03

全流程形成工作闭环

## 48小时国内到达

04

一切为了让您更省心



# 合作客户 新能源材料客户



## 部分客户列表（排名不分先后）

- 宁夏百川 • 上海杉杉 • 内蒙古杉杉 • 深圳鑫茂 • 湖州凯金新能源 • 贝特瑞（江苏）新材料 • 深圳贝特瑞新能源 • 天津贝特瑞 • 山西贝特瑞 • 青岛新泰和 • 黑龙江七台河万锂泰
- 威海南海碳材料 • 四川金汇能 • 广东羚光新材料 • 安徽锦美 • 深圳市本征方程 • 湖南星城石墨 • 福建翔丰华 • 安徽科达洁能 • 广东凯金新能源 • 青岛雅能都 • 溧阳紫宸
- 河南易成瀚博 • 大同墨西科技 • 湖南湘贤 • 石家庄尚太 • 山西中能汇通 • 唐山东日 • 青岛新泰和 • 内蒙古三信 • 山东杰瑞新能源 • 云南中晟新材料 • 乌兰察布市大盛 • 三元
- 内蒙古蒙集新 • 湖南博邦山河 • 湖南宸宇富基 • 湖南镭锂 • 旭阳工程 • 河南中碳新材料 • 中钢热能金灿 • 洛阳月星 • 洛阳联瑞 • 新乡赛日 • 银硅（宁波） • 青岛海达新能源
- 内蒙古犇星 • 青海比亚迪 • 华友钴业 • 广东邦普 • 江门优美科 • 云南德方纳米 • 云南云天化 • 国轩高科 • 中创新航 • 贵州安达 • 贵州胜威 • 贵州鑫茂 • 重庆特瑞 • 贝特瑞纳米
- 河南佰利联 • 光华科技 • 长城汽车 • 湖南鹏博 • 湖南五创 • 巴斯夫杉杉 • 江西东鹏新材料 • 江西升华 • 山东丰元 • 赣锋锂业 • 山东鑫动能 • 盐城芯材 • 宜春天赐 • 四川盛屯

# THANKS

# 感谢观看

**广州恒尔电子设备有限公司**

GUANGZHOU HENLL ELECTRONIC EQUIPMENT CO.,LTD.

**恒尔科技·服务全球**

官网: <http://www.henll.cn> 地址: 广州市番禺区沙头街道汀根村大板工业区一街3号

