

粉料半自动 定量包装机设备 产品介绍

广州恒尔电子设备有限公司

GUANGZHOU HENLL ELECTRONIC EQUIPMENT CO., LTD.

地址:广州市番禺区沙头街道汀根村大板工业区一街3号

网址: <http://www.henll.cn>



目录 CONTENTS

01

企业概况

02

产品介绍

03

产品选型

04

服务模式

HENLL 恒尔
— ELECTRONICS —

PART 01

企业概况





企业概况

广州恒尔电子有限公司

成立于2010年坐落在广州市番禺区。是首批为适应国家号召布局智能制造产业的高新技术企业，连续五年被评为广东省重合同守信用企业。公司集研发、制造、销售、服务为一体，是一家专注于做包装线，物流线，装卸线领域的工业智能化综合部服务平台。公司长年都在研究粉体及颗粒大袋（5-50Kg）、吨袋（100-1000Kg）的自动包装技术，尤其在超细粉物料的自动包装线方面积累了丰富的经验。公司产品涵盖了自动输送、自动配料、自动包装、自动封口、自动开装箱、出货自动捆扎缠绕、码垛、自动装卸车等。



8000 m²

厂房制造面积

1000套

已产能1000多套

5年

连续被评为重合同守信用企业

20多种

现代化加工设备

60多项

专利荣誉证书



荣誉资质

2010-2013

- ▶公司在广州市番禺区南村镇正式成立，占地面积3000平。
- ▶自主研发国内第一台脱气式螺旋包装机，并首创脱气包装概念，从此脱气包装已成为行业内专业术语。

2014-2017

- ▶年首创大米行业专用给袋式包装机械
- ▶首创饲料行业专用饲料生产用油控制系统，并广泛应用于海大集团国内外工厂。

2018-2021

- ▶获全国3.15诚信企业称号
- ▶获得广东省高新技术产品证书
- ▶被评为AAA级全国质量服务诚信示范单位
- ▶通过GB/T 19001 2016/ISO9001:2015 标准
- ▶被评为全国重合同守信用信誉企业
- ▶获粉体行业奖项评选“最受关注品奖”
- ▶首个吨包箱式真空封口机，填补了吨包抽真市场的空白

2022-2023

- ▶公司搬迁至广州市番禺区沙头街，面积8000方米
- ▶河南省济源市商务局局长赵寒冬携领导班子莅临我司参观考察。
- ▶河南省开封市领导班子莅临我司参观考察。
- ▶广东省广州市领导班子莅临我司参观考察。



荣誉资质



- 2016年04月 含油饲料的生产系统及油量控制系统
- 2016年05月 一种脱气桶和包装机
- 2018年02月 一种超细粉大容量脱气包装机
- 2018年02月 真空包装机的压力控制系统及超细粉真空包装机
- 2018年02月 超细粉包装缓冲搅拌桶及超细粉包装机
- 2018年02月 自动包装机的给袋装置及自动包装机
- 2018年03月 自动包装机的夹送装置及自动包装机
- 2018年03月 自动包装机的进料装置及自动包装机
- 2018年03月 自动包装机的取袋装置及自动包装机

- 2018年03月 自动包装机的热封装置及自动包装机
- 2019年12月 一种多级真空抽真空装置
- 2019年05月 一种自动运行生产车
- 2019年05月 一种双螺旋多变速输送机
- 2019年05月 一种抽真空给袋吸立装置
- 2019年05月 一种高密封主轴组件
- 2019年05月 一种超细粉料脱气下料口装置
- 2019年05月 一种电动动伸倒缩阀门装置

- 2022年03月 颗粒包装机的热封装置及自动包装机
- 2022年12月 一种多级真空泵推车
- 2022年01月 一种翻板阀门装置
- 2022年09月 一种分段式水平双螺旋输送机
- 2022年09月 一种负压除尘装置
- 2022年11月 一种高密封主轴组件
- 2022年05月 一种颗粒料脱气下料口装置
- 2022年05月 一种气动伸缩插板阀门装置

PART 02

产品介绍





产品优势



高效率

公司的包装机在设计上充分考虑了生产效率，确保在单位时间内完成更多的包装任务。

精准度高

恒尔电子的包装机采用先进的控制系统和高精度传感器，保证了产品的精准度和一致性



灵活性

公司的包装机可根据客户的具体需求进行定制，以满足不同行业 and 产品的包装要求。

安全环保

恒尔电子在生产过程中严格遵守环保法规，确保包装设备的安全、环保和可持续发展





产品介绍

HEF-50

超细粉半自动定量包装机

设备概况:

超细粉半自动定量包装机，恒尔十多年来，在超细粉料包装设备不断研发探索，经过多次改良，针对大量粉体，如细粉、超细粉和高附着力粉料，提供精密定量称量和包装，满足易扬尘和高精度包装要求的核心技术集成包装设备。

型号	产品名称	包装重量
HEF-50T	超细粉脱气螺旋底充式包装机	1-50Kg
HEF-50L	超细粉垂直螺旋底充式包装机	1-50Kg
HEF-50G	超细粉旋转阀底充式包装机	1-50Kg
HEF-50D	超细粉水平单螺旋包装机	1-50Kg
HEF-50S	超细粉水平双螺旋包装机	1-50Kg



产品介绍

HEF-50T

超细粉脱气螺旋底充式包装机

广州恒尔电子设备有限公司超细粉半自动定量包装机核心技术产品，在2012年研发成功，成为**国内第一台脱气式螺旋包装机**，开创了脱气包装新概念，引领了包装设备技术新方向，并让脱气包装成为行业设备专业配套及行业术语。

该款机器主要**针对在环境容易产生扬尘、粉末漂浮严重的特殊情况**下进行超细粉末物料的包装设计，它的设计理念依据了大量的科学数据与实证经验。

在实际的操作过程中，该机器能够根据安装在容器底部的重量传感器所给出的精确信号来进行双速（或三速）的充填、计量以及升降等一系列复杂的工作，而在整个充填过程中，专业的**脱气装置**则能够**有效地将超细粉末物料中所含有的多余空气排出**，从而保证了物料在出料口充填时的物料呈现出**团簇的稳定状态**，极大程度地**减少了粉尘的散发**，有效降低了粉尘对环境的影响。

这种创新的脱气装置设计对于提高设备的工作效率和减少粉尘的污染具有重要的意义。

专用脱气装置

专利号：ZL 201620413233.9





产品特点

专用脱气装置

01

充填高精度保证

03

02

抑制粉尘产生

04

提高物料规格密度

杜绝漏料

05





产品结构

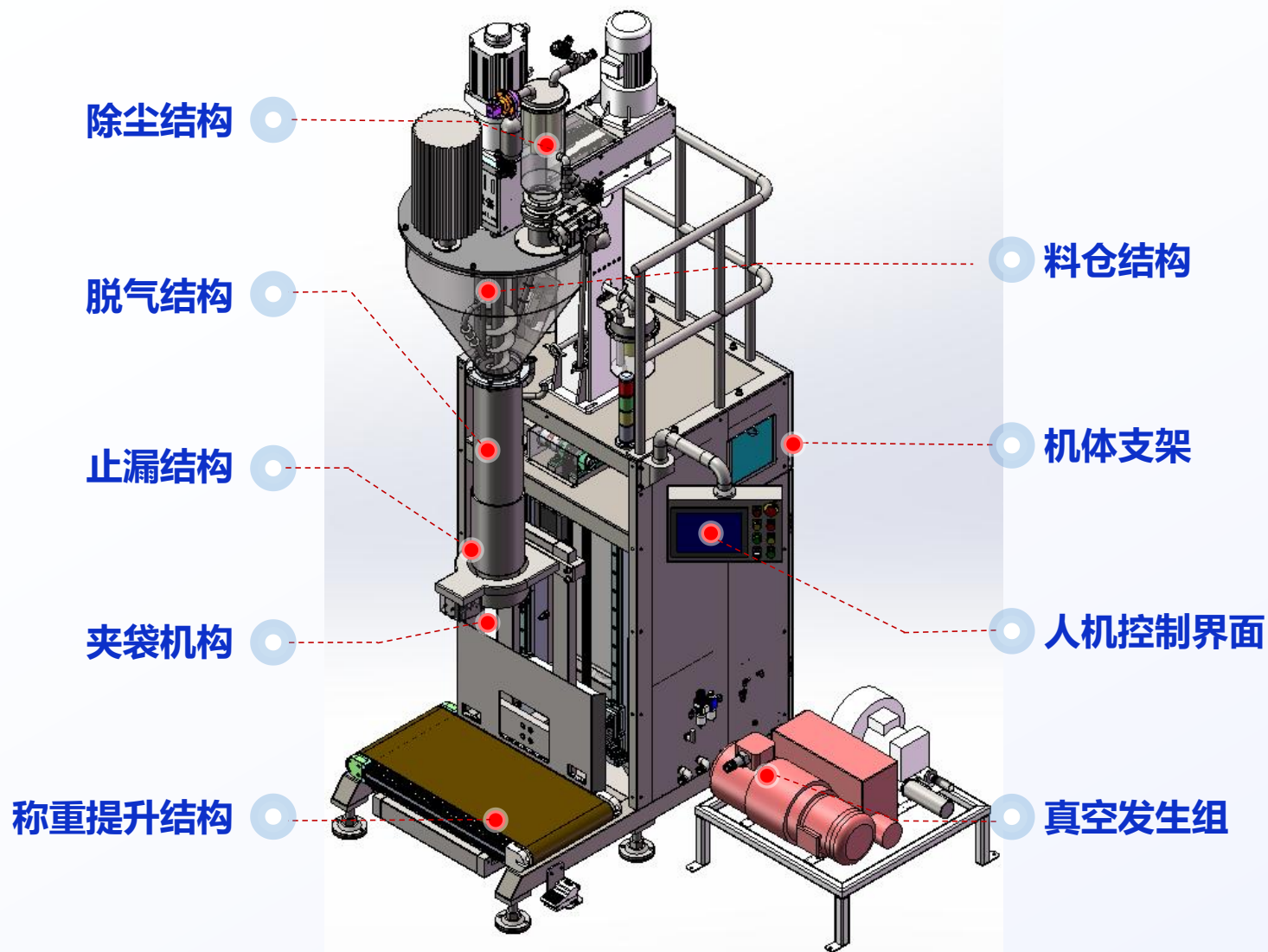

1. 脱气装置去除细粉中空气，保证物料填充后密实度，减少物料沉淀工序。
2. 去除细粉中空气，保证出料口以团簇状态充填袋子，大幅度减少粉尘。
3. 螺旋部分可增加碳化钨喷涂工艺，降低物料中带入异物可能性。
4. 伺服马达带动托盘升降，升降高度和速度可任意设定，减小充填口与物料表面落差，降低扬尘。
5. 除尘回收负压罩收集微量浮尘，实现充填过程无尘。
6. 脱气式止漏阀确保超细粉不滴漏。
7. 容器托盘下重量传感器控制快速慢速充填，保证高包装精度。
8. 伺服马达和伺服驱动控制螺杆，性能稳定、精度高。
9. PLC控制、触摸屏人机界面显示，操作简便。
10. 充填头配手轮调整高度，轻松实现多种规格包装。
11. 固定式螺杆安装结构，不影响物料性质。



适用范围、工艺流程

- 1 超细粉粉类物料
- 2 干燥物料
- 3 含气量大物料
- 4 比重轻物料
- 5 易起尘物料
- 6 高价值物料

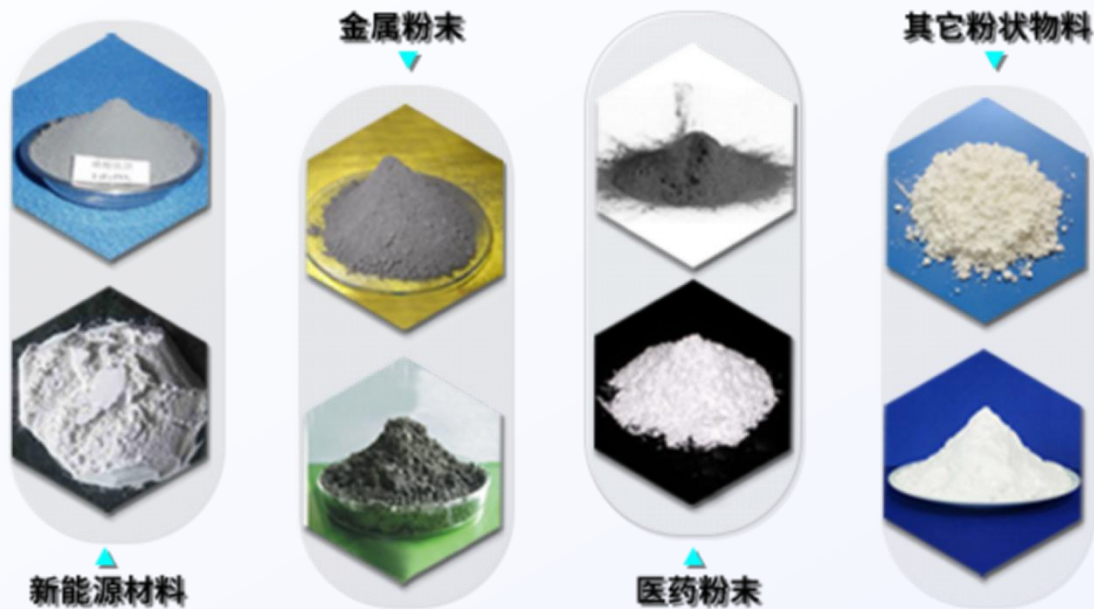

特别适用于对超细石墨粉、锂电池粉、磷酸铁锂、正极材料、负极材料、硅微粉、煤粉、消光剂、各种添加剂、灭火器干粉、碳粉、染料、珠光粉、可湿性粉、三元材料、其他种类的超细粉末、以及具有高精度包装要求的粉末等特殊物料的包装与存储。

工艺流程 PROCESS

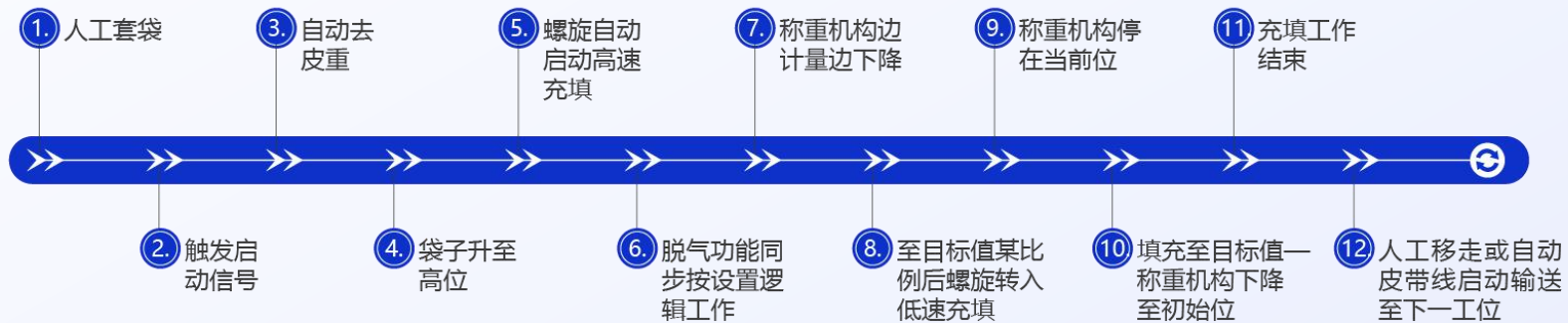



超细粉脱气螺旋底充式包装机-行业应用及案例



新能源行业：

物料：石墨粉

视频示范：

包装袋：透明塑料袋/25Kg；

称重托盘升降机构慢慢升起，物料从袋子底部开始填充，避免扬尘产生，在脱气装置的处理作用下，粉料成团簇状态下落，结合托架配合，基本无粉尘扬起，螺旋输送有节奏控制，锁定物料无漏粉，保证下料精度。塑料袋口无粉尘及污染。



超细粉脱气螺旋底充式包装机-行业应用及案例



化工行业：

物料：石油添加剂

视频示范：

包装袋：透明塑料袋/25Kg；

称重托盘升降机构慢慢升起，物料从袋子底部开始填充，避免扬尘产生，在脱气装置的处理作用下，粉料成团簇状态下落，结合托架配合，基本无粉尘扬起，螺旋输送有节奏控制，锁定物料无漏粉，保证下料精度。塑料袋口无粉尘及污染。



超细粉脱气螺旋底充式包装机-行业应用及案例



医药行业：

物料：医药中间体

视频示范：

包装袋：透明塑料袋/25Kg;

称重托盘升降机构慢慢升起，物料从袋子底部开始填充，避免扬尘产生，在脱气装置的处理作用下，粉料成团簇状态下落，结合托架配合，基本无粉尘扬起，螺旋输送有节奏控制，锁定物料无漏粉，保证下料精度。塑料袋口无粉尘及污染。



组合应用、工艺流程

全自动箱式真空封口机 + 超细粉脱气式螺旋包装机

组合应用亮点:

- 1 无尘化填充过程
- 2 高精度定量填充
- 3 一次定型无需模具
- 4 智能化控制真空度
- 5 自动进入复称检验环节
- 6 双面双保险热封机构
- 7 均压式负压排气口

适用范围:

- 超细粉纳米高价值物料定量填充装袋且直接定型真空封口包装过程
- 单层铝塑膜袋
- 单层复合膜袋
- 达到厚度要求的单层PE袋

工艺流程 PROCESS





组合应用、工艺流程

HEF-50T

超细粉脱气螺旋底充式包装机
+ 半自动真空封口机组合应用



HEF-50T

超细粉脱气螺旋底充式包装机
+ 自动缝包机组合应用





超细粉脱气螺旋底充式包装机-组合应用

HEZX-50

全自动超细粉脱气螺旋底充式包装 真空封口定型一体机

- 全过程无人化
- 全过程保证环境
- 保证装袋后的堆集密度
- 高标准满足码垛要求
- 自动脱气功能
- 满足充填精度
- 行业首创智能复秤机构，可实现自动添加物料，快速弥补称重误差。
- 自动完成超细粉所需全部工序

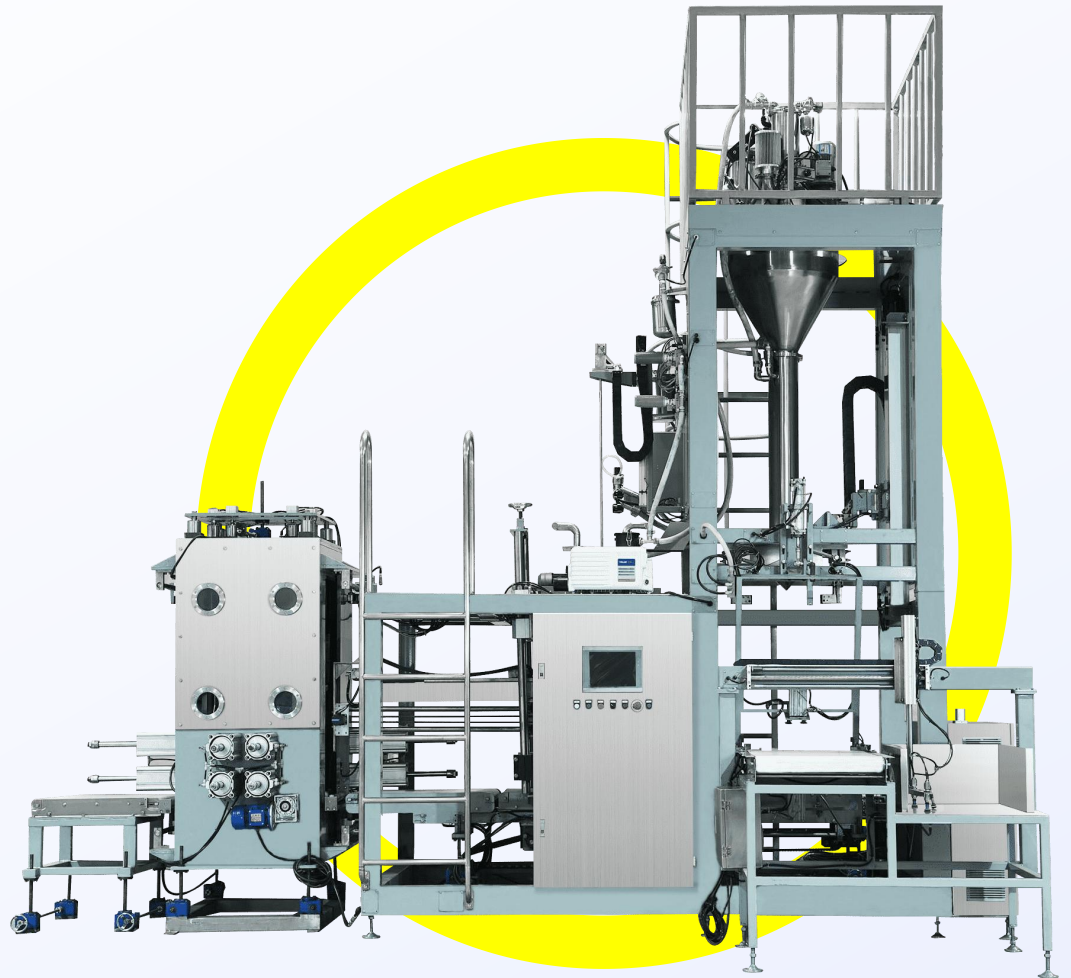

PART 03

产品选型





超细粉半自动定量包装机-产品选型

HEF-50T

超细粉脱气螺旋底充式包装机

适应范围:

超细纳米级粉体物料，含气量大，流动性好，堆密度低，粒径小 ($\leq 100\mu\text{m}$)，附加值高
不适合流动性差，比重高，颗粒类、晶体类物料

HEF-50G

超细粉旋转阀底充式包装机

适应范围:

物料属性不能用螺杆输送的粉体，含气量小，无需脱气，产能较高

HEF-50L

超细粉垂直螺旋底充式包装机

适应范围:

超细纳米级粉体物料，无脱气需求，含气量不大物料。产能较高。

HEF-50S

超细粉水平双螺旋包装机

产能要求高，4包以上/1min

HEF-50D

超细粉水平单螺旋包装机

产能要求高，2包以上/1min



超细粉脱气螺旋底充式包装机

线图尺寸

SIZE OF LINE
CHART

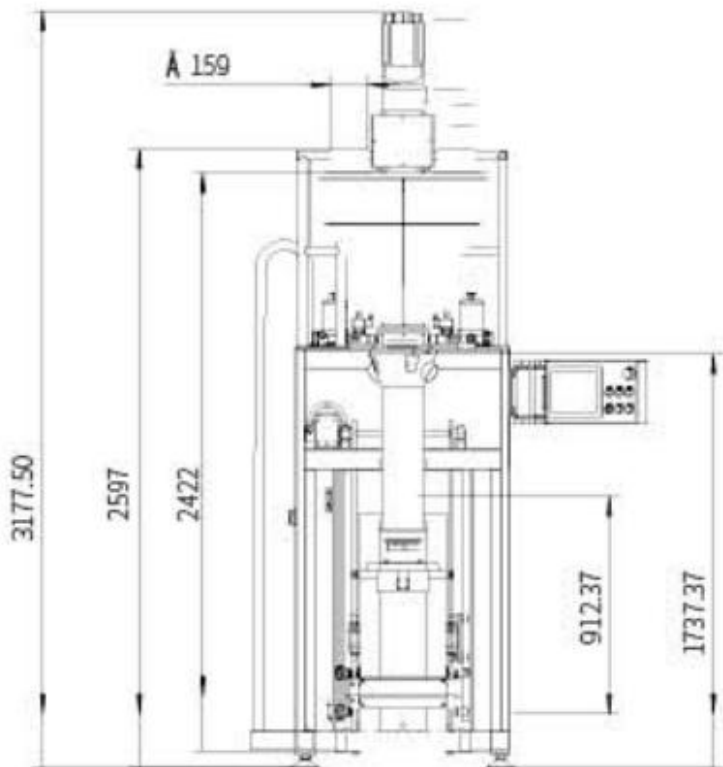

选型说明

SELECTION
INSTRUCTIONS

项目	分类	
填充功能	可选：脱气式	可选：非脱气式
材质	可选：全不锈钢，304L/316L	可选：机体部分 喷塑碳钢型
防爆	可选：防爆型	可选：非防爆型
称重传感器	可选：中航电测/宁波柯力	可选：梅特勒.托利多
硬化	可选：喷涂特氟龙	可选：喷涂碳化钨
料斗容积	可选：80L	可选：120L
充填精度	可选：普通型 $\pm 50g$	可选：高精度型 $\pm 20g$
充填速度	可选：普通型40包/小时	可选：高速型90包/小时
充填范围	1-50Kg	
整机功率	约6KW	



超细粉垂直螺旋底充式包装机

线图尺寸

SIZE OF LINE
CHART

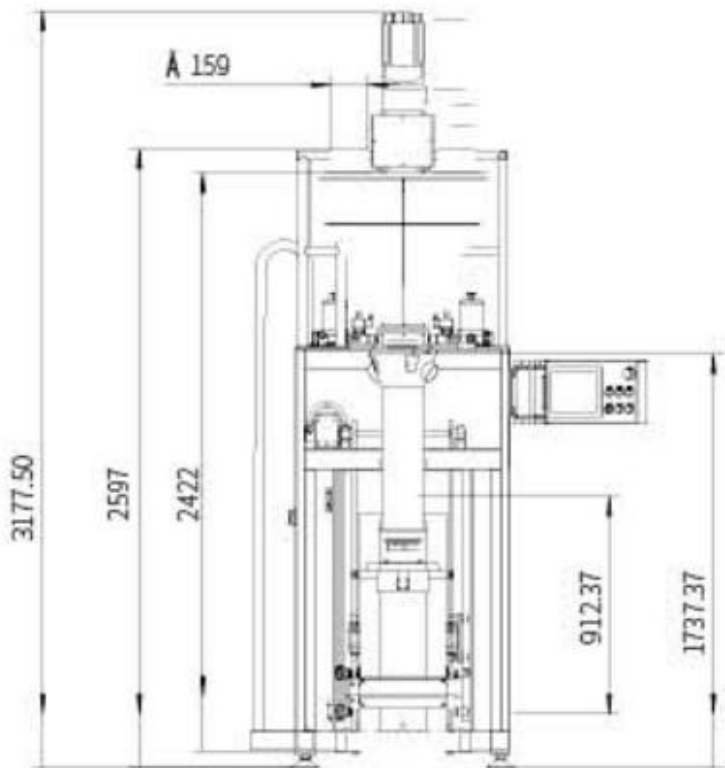

选型说明

SELECTION
INSTRUCTIONS

项目	分类	
填充功能	垂直螺旋无脱气功能	
材质	可选：全不锈钢，304L/316L	可选：机体部分 喷塑碳钢型
防爆	可选：防爆型	可选：非防爆型
称重传感器	可选：中航电测/宁波柯力	可选：梅特勒.托利多
硬化	可选：喷涂特氟龙	可选：喷涂碳化钨
料斗容积	可选：80L	可选：120L
充填精度	可选：普通型 $\pm 50g$	可选：高精度型 $\pm 20g$
充填速度	60-80包/小时	
充填范围	1-50Kg	
整机功率	约6KW	



超细粉旋转阀底充式包装机

线图尺寸

SIZE OF LINE
CHART

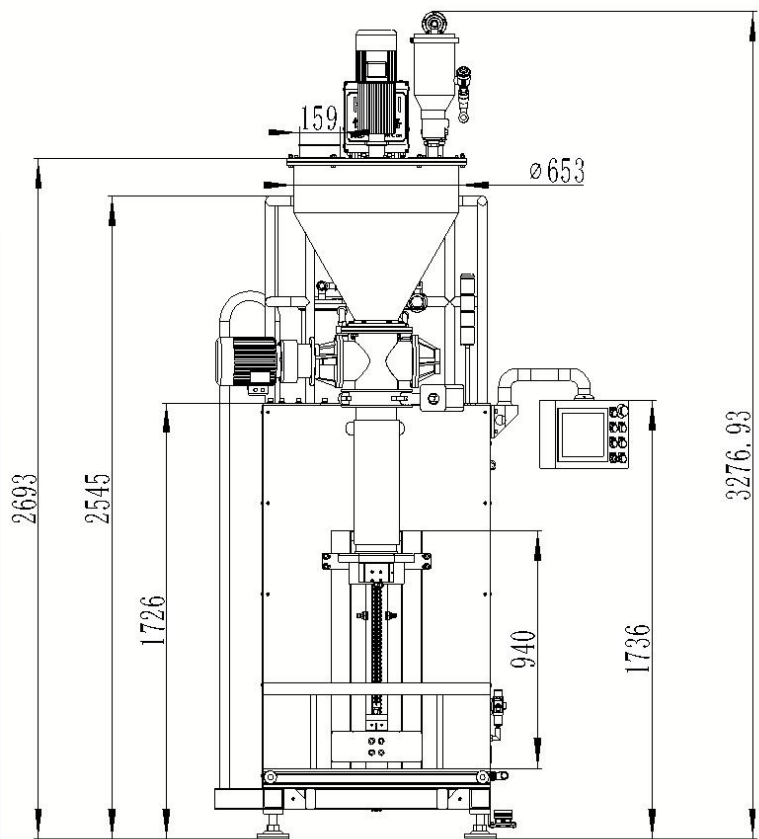

选型说明

SELECTION
INSTRUCTIONS

项目	分类	
填充功能	旋转阀	
材质	可选: 全不锈钢, 304L/316L	可选: 机体部分 喷塑碳钢型
防爆	可选: 防爆型	可选: 非防爆型
称重传感器	可选: 中航电测/宁波柯力	可选: 梅特勒.托利多
硬化	可选: 喷涂特氟龙	可选: 喷涂碳化钨
料斗容积	可选: 80L	可选: 120L
充填精度	可选: 普通型 $\pm 100g$	可选: 高精度型 $\pm 50g$
充填速度	60包-80包/小时	
充填范围	1-50Kg	
整机功率	约6KW	



超细粉水平单螺旋包装机

线图尺寸

SIZE OF LINE
CHART

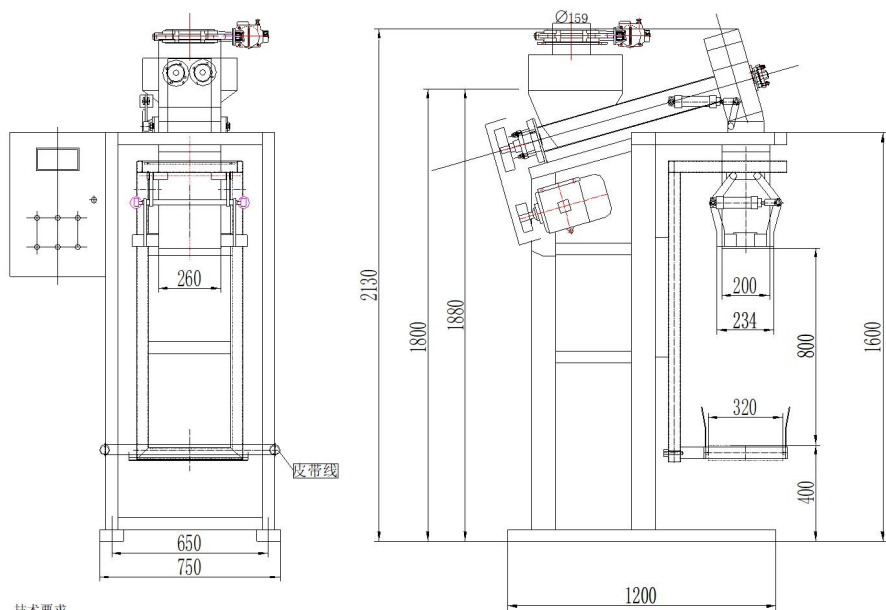

选型说明

SELECTION
INSTRUCTIONS

项目	分类	
填充功能	旋转阀	
材质	可选：全不锈钢，304L/316L	可选：机体部分 喷塑碳钢型
防爆	可选：防爆型	可选：非防爆型
称重传感器	可选：中航电测/宁波柯力	可选：梅特勒.托利多
硬化	可选：喷涂特氟龙	可选：喷涂碳化钨
料斗容积	可选：80L	可选：120L
充填精度	可选：普通型 $\pm 100g$	可选：高精度型 $\pm 50g$
充填速度	120包-180包/小时	
充填范围	1-50Kg	
整机功率	约6KW	



超细粉水平双螺旋包装机

线图尺寸

SIZE OF LINE
CHART

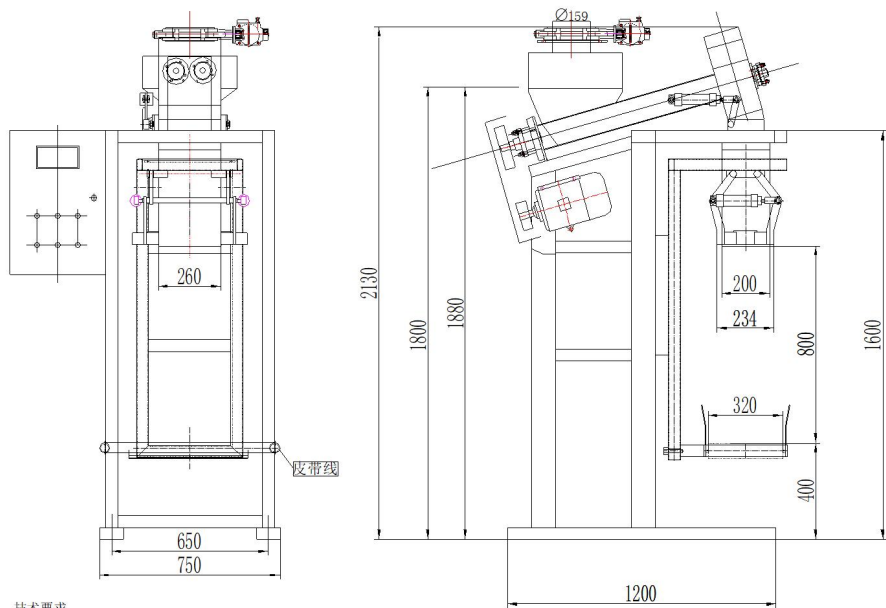

选型说明

SELECTION
INSTRUCTIONS

项目	分类	
填充功能	旋转阀	
材质	可选：全不锈钢，304L/316L	可选：机体部分 喷塑碳钢型
防爆	可选：防爆型	可选：非防爆型
称重传感器	可选：中航电测/宁波柯力	可选：梅特勒.托利多
硬化	可选：喷涂特氟龙	可选：喷涂碳化钨
料斗容积	可选：80L	可选：120L
充填精度	可选：普通型±200g	可选：高精度型±100g
充填速度	180包-240包/小时	
充填范围	1-50Kg	
整机功率	约6KW	

PART 04

服务模式





服务体系

一切为了让您更省心

面对客户公司采用内部最核心的三大服务体系,根据不同客户的特点和需求,组建专家团队为客户提供满意的解决方案,这也是大企业选择我们的关键。





服务体系

项目	传统售前服务	恒尔售前服务
了解工艺	⊖ 内部资料不支持预览	⊕ 支持预览让您放心
工艺流程图	⊖ 不提供	⊕ 提供详尽的工艺流程图
初步流程图	⊖ 保密初步布置图	⊕ 支持初步布置图的预览
三维图 1:1	⊖ 不提供三维图	⊕ 提供 1:1 真实还原三维图

项目	传统售中服务	恒尔售中服务
展示实际效果	⊖ 不提供	⊕ 1:1 运行线& 对比展示区

项目	传统售后服务	恒尔售后服务
高资历服务	⊖ 经验匮乏服务形式单一	⊕ 经验 20 年可远程服务





服务体系



8大完善项目服务

01

全流程形成工作闭环

72小时极速响应

02

全天候为您服务

24小时省内到达

03

全流程形成工作闭环

48小时国内到达

04

一切为了让您更省心



合作客户 新能源材料客户



部分客户列表（排名不分先后）

- 宁夏百川 • 上海杉杉 • 内蒙古杉杉 • 深圳鑫茂 • 湖州凯金新能源 • 贝特瑞（江苏）新材料 • 深圳贝特瑞新能源 • 天津贝特瑞 • 山西贝特瑞 • 青岛新泰和 • 黑龙江七台河万锂泰
- 威海南海碳材料 • 四川金汇能 • 广东羚光新材料 • 安徽锦美 • 深圳市本征方程 • 湖南星城石墨 • 福建翔丰华 • 安徽科达洁能 • 广东凯金新能源 • 青岛雅能都 • 溧阳紫宸
- 河南易成瀚博 • 大同墨西科技 • 湖南湘贤 • 石家庄尚太 • 山西中能汇通 • 唐山东日 • 青岛新泰和 • 内蒙古三信 • 山东杰瑞新能源 • 云南中晟新材料 • 乌兰察布市大盛 • 三元
- 内蒙古蒙集新 • 湖南博邦山河 • 湖南宸宇富基 • 湖南镭锂 • 旭阳工程 • 河南中碳新材料 • 中钢热能金灿 • 洛阳月星 • 洛阳联瑞 • 新乡赛日 • 银硅（宁波） • 青岛海达新能源
- 内蒙古犇星 • 青海比亚迪 • 华友钴业 • 广东邦普 • 江门优美科 • 云南德方纳米 • 云南云天化 • 国轩高科 • 中创新航 • 贵州安达 • 贵州胜威 • 贵州鑫茂 • 重庆特瑞 • 贝特瑞纳米
- 河南佰利联 • 光华科技 • 长城汽车 • 湖南鹏博 • 湖南五创 • 巴斯夫杉杉 • 江西东鹏新材料 • 江西升华 • 山东丰元 • 赣锋锂业 • 山东鑫动能 • 盐城芯材 • 宜春天赐 • 四川盛屯

THANKS

感谢观看

广州恒尔电子设备有限公司

GUANGZHOU HENLL ELECTRONIC EQUIPMENT CO.,LTD.

恒尔科技·服务全球

官网: <http://www.henll.cn> 地址: 广州市番禺区沙头街道汀根村大板工业区一街3号

